

# Installatie instructie (KLIK – KLAK) signaalgever richtingaanwijzer.

(module als aanvulling op het knipperlicht systeem.)

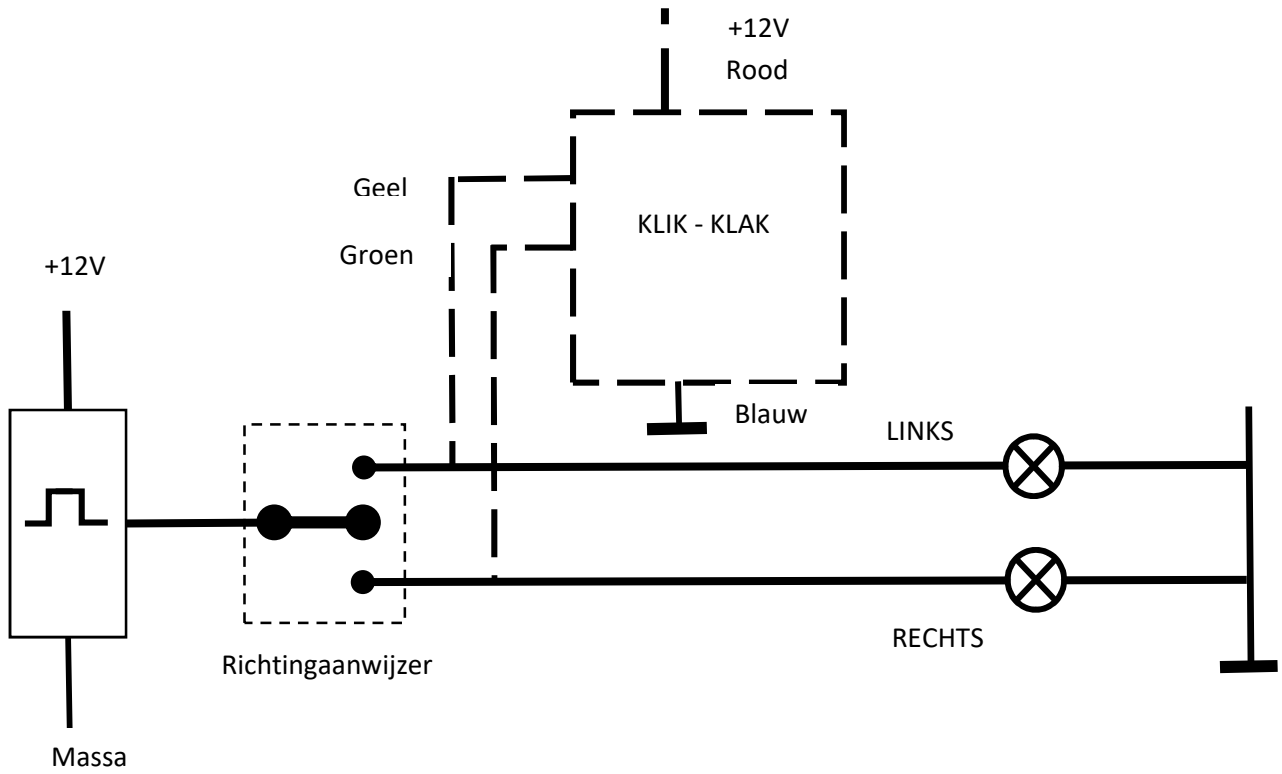

Aan de KLIK – KLAK module zit een 6 voudige stekker(male).

In het pakket zit het 6 voudige contradeel (female) met stekkers.

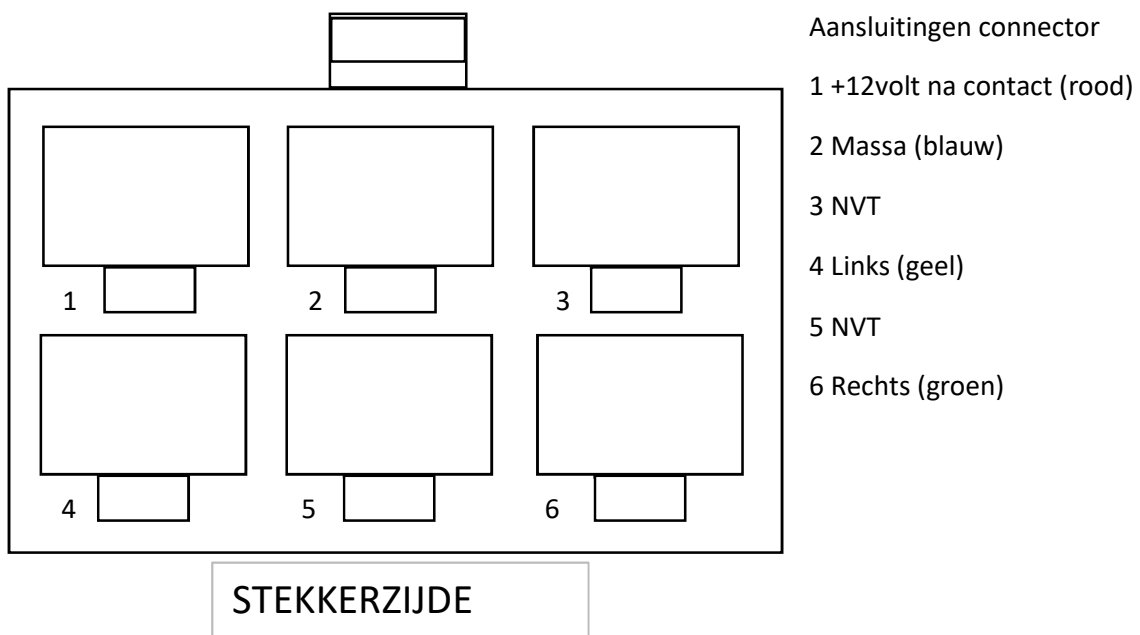

Installeren van de module.

Neem de plus pool van de accu los.

Verbind nu de bedrading van de connector met de bestaande bedrading van de auto.

Pin 1 van de connector wordt aangesloten op de 12Volt voeding welke **na** het contact zit.

Pin 2 van de connector wordt aangesloten op de **massa** van de auto.

Pin 4 wordt verbonden met de verbinding welke naar de **linker** richtingaanwijzerlamp gaat.

Pin 6 wordt verbonden met de verbinding welke naar de **rechter** richtingaanwijzerlamp gaat.

Verbind nu de stekker (female) met het contradeel (male) en sluit nu de accu weer aan.

Activeer nu de richtingaanwijzer links of rechts en het klik-klak geluid zal nu te horen zijn.

Plaats nu de module op een goed hoorbare plaats in de auto.