

Installatie instructie (KLIK – KLAK) signaalgever voor Alarm- /en richtingaanwijzer lichten.

(Als vervanging van standaard knipperlicht automaat)

Aan de KLIK -KLAK module zit een 9 voudige stekker (male)

In het pakket zit het 9 voudige contradeel (female) met stekkers

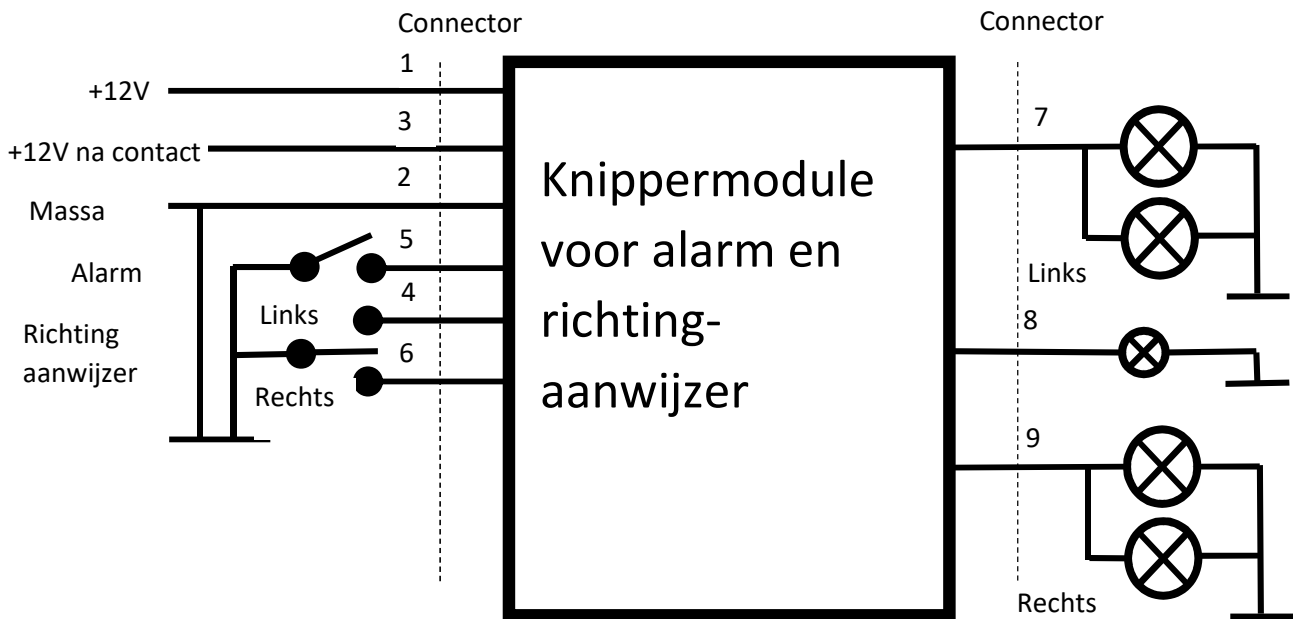

Aansluitingen connector

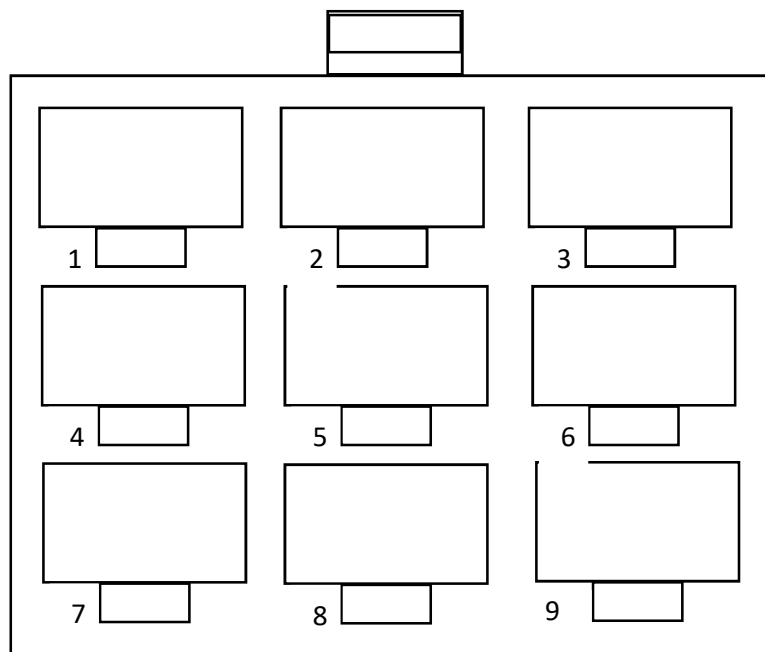

STEKKERZIJD

- 1 +12Volt direct (rood)
- 2 Massa (blauw)
- 3 +12Volt na contact (wit)
- 4 Links richtingaanwijzer (geel)
- 5 Alarm schakelaar (oranje)
- 6 Rechts richtingaanwijzer (groen)
- 7 Aansluiting richtingslampen Links (zwart)
- 8 Aansluiting controle lamp richting (grijs)
- 9 Aansluiting richtingslamp Rechts (bruin)

Installeren van de module.

Neem de plus pool van de accu los.

Verbind nu de bedrading van de connector met de bedrading aangegeven op het schema.

Pin 1 van de connector wordt aangesloten op de 12Volt voeding welke **VOOR** het contact zit.

Pin 2 van de connector wordt aangesloten op de **MASSA** van de auto.

Pin 3 van de connector wordt aangesloten op de 12Volt voeding welke **NA** het contact zit.

Pin 4 wordt verbonden met de aansluiting van de richtingaanwijzer **LINKS**.* (laag actief)

Pin 5 wordt verbonden met de aansluiting van de **ALARM** schakelaar.* (laag actief)

Pin 6 wordt verbonden met de aansluiting van de richtingaanwijzer **RECHTS**.* (laag actief)

Pin 7 wordt verbonden met de bedrading welke naar de **LINKER** richtingaanwijzerlampen gaan.

Pin 8 wordt verbonden met de bedrading welke naar de **CONTROLELAMP** richtingaanwijzer gaat.

Pin 9 wordt verbonden met de bedrading welke naar de **RECHTER** richtingaanwijzerlampen gaan.

*) De richtingaanwijzer-en alarmschakelaar zijn verbonden met de massa. (zie tekening)

Verbind nu de stekker (female) met het contradeel (male) en sluit nu de accu weer aan.

Activeer nu de richtingaanwijzer of alarm en het klik-klak geluid zal nu te horen zijn.

Plaats nu de module op een goed hoorbare plaats in de auto.

De richtingaanwijzer zal alleen werken als het contact ingeschakeld is maar het alarm zal altijd functioneren.

Maximale relais schakelspanning is 6A per richting.