

Citroën 2CV en Dyane



Figuur 1: De 2CV6 club '81

1 Algemeen

1.1 Inleiding

De eerste 2CV kwam in oktober 1948 op de markt. In de loop der jaren heeft deze auto vele wijzigingen ondergaan, de oorspronkelijke vorm is echter bewaard gebleven.

De Dyane 435 werd in 1967 geïntroduceerd. Deze auto verschilde alleen van de 2CV in carrosserie. Mechanisch waren de auto's aan elkaar gelijk. De Dyane 6 werd in 1968 geïntroduceerd en was mechanisch het evenbeeld van de toenmalige Ami-6. Maar vanaf februari 1970 heeft de Dyane-6 de motor van de Ami-8 gekregen. Vanaf eind 1975 wordt de Dyane 435 niet meer geleverd. Vanaf begin 1979 worden de 2CV4 modellen niet meer geleverd. Alle typen hebben een luchtgekoelde boxermotor met twee cilinders die voorin is geplaatst. Het motorkoppel komt op de voorwielen via een enkelvoudige droge plaatkoppeling (of een centrifugaalkoppeling) en een handgeschakelde, volledig gesynchroniseerde vier-versnellingsbak. De auto's hebben een gescheiden remcircuit. Op de 2CV vindt u trommels rondom óf schijven voor (m.i.v. model '82); op de Dyane schijven voor m.i.v. model '78.

Vanaf november 1975 zijn alle modellen ook aan de voorzijde uitgevoerd met hydraulische telescoopschokdempers, zodat de zgn. frotteurs (wrijvingsschokdempers) en batteurs (traagheidsschokdempers) zijn vervallen. Dit was al eerder gebeurd aan de achterzijde.

1.2 Instrumentenpaneel

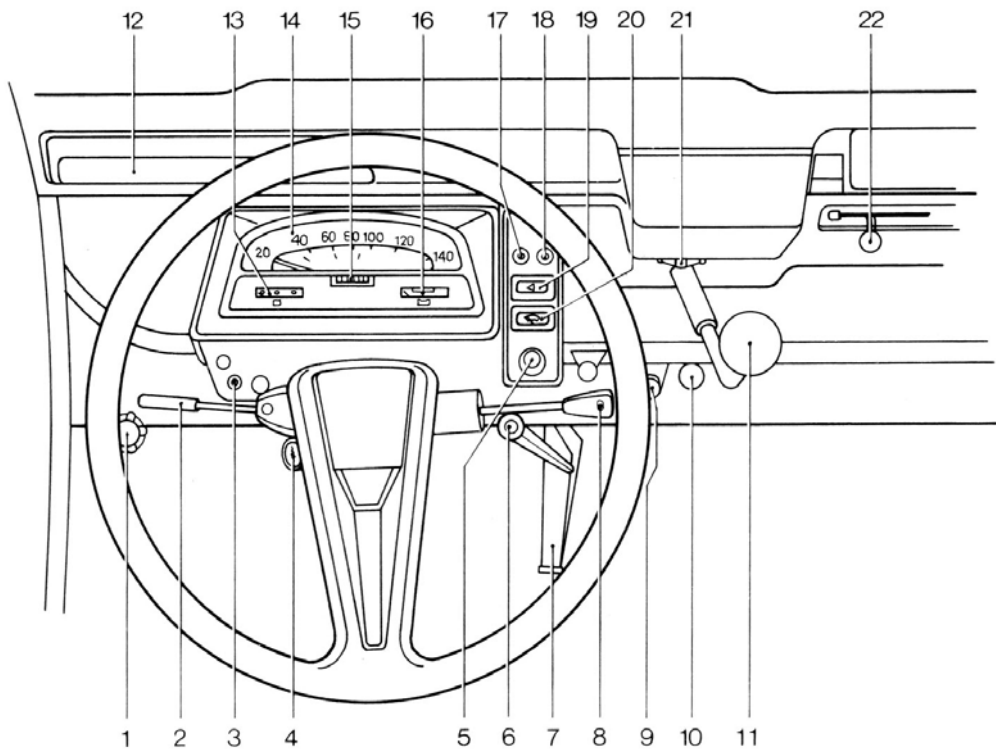

Figuur 2: Instrumentenbord 2CV6 club

- | | |
|--|---|
| 1 Regelknop voor koplampverstelling | 11 Versnellingshendel |
| 2 Richtingaanwijzerschakelaar | 12 Ventilatieopening |
| 3 Grootlichtverklikkerlicht (blauw) | 13 Benzinemeter |
| 4 Contact-/stuurslot | 14 Snelheidsmeter |
| 5 Ruitesproeierknop | 15 Kilometer teller |
| 6 Parkeerremhendel | 16 Voltmeter |
| 7 Gaspedaal | 17 Olie drukcontrolelamp (rood) |
| 8 Licht- en claxonschakelaar | 18 Remvloeistofniveaueverklikkerlicht (geel) |
| Draaistanden: O = uit | 19 Alarmschakelaar (extra) |
| V = stads- of dimlicht | 20 Ruitewisserschakelaar |
| R = dim- of grootlicht | 21 Verse lucht regelknop |
| Indrukken = claxonbediening | 22 Verwarmingregelknop links-rechts = min.-max. |
| 9 Chokeknop | |
| 10 Keuzeknop voor verwarmingslucht interieur-voorrui | |

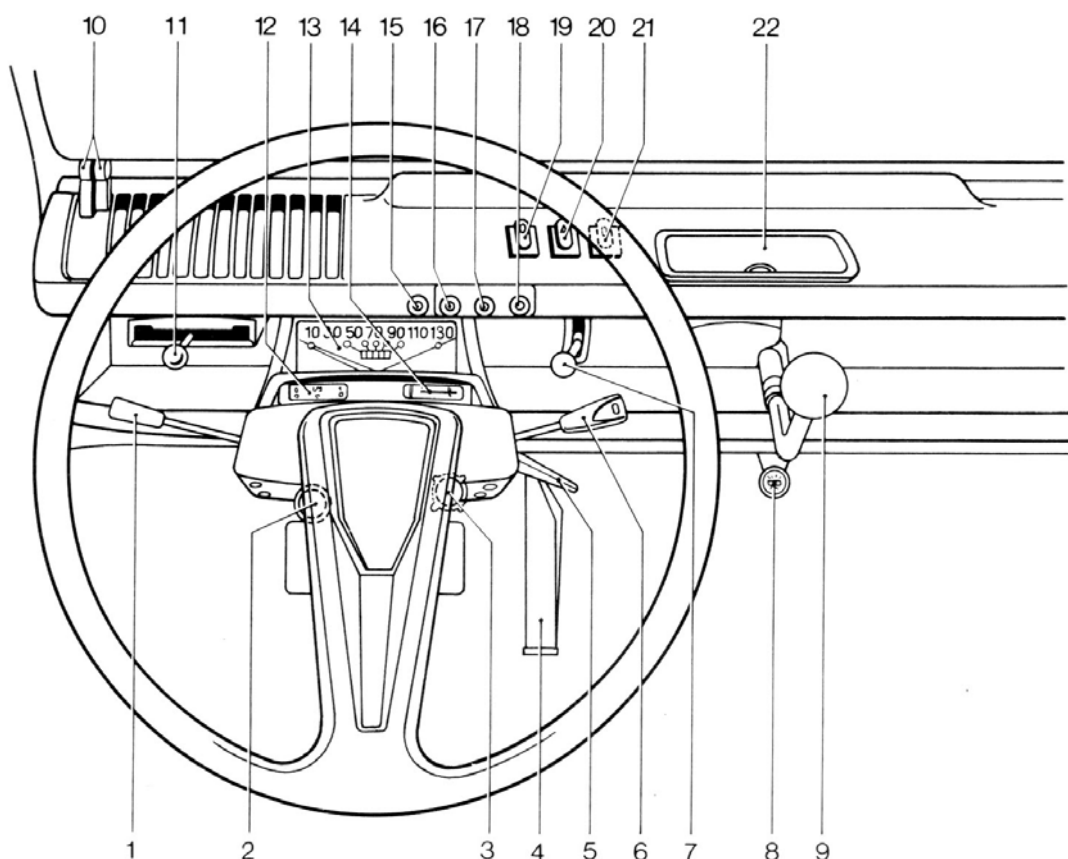

Figuur 3: Instrumentenbord Dyane 6

- | | | |
|--|--|--------------------------|
| 1 Richtingaanwijzerschakelaar | 12 Benzinemeter | links-rechts = min.-max. |
| 2 Contact-/stuurslot | 13 Snelheidsmeter/kilometerteller | |
| 3 Regelknop voor koplampverstelling | 14 Voltmeter | |
| 4 Gaspedaal | 15 Richtingaanwijzerverklikkerlicht (groen) | |
| 5 Parkeerremhendel | 16 Oliedrukcontrolelampje (rood) | |
| 6 Licht- en claxonschakelaar | 17 Remvloeistofniveauverklikkerlicht (geel) | |
| Draaistanden: O = uit | 18 Grootlichtcontrolelampje (blauw) | |
| V = stads-/dimlicht | 19 Controleschakelaar voor het remvloeistofniveauverklikkerlicht | |
| R = dim/ rootlicht | 20 Alarmschakelaar | |
| Indrukken = claxonbediening | 21 Ruitewisserschakelaar | |
| 7 Keuzehendel warme lucht langs voorruit of in interieur | 22 Asbak | |
| 8 Chokeknop | | |
| 9 Versnellingshendel | | |
| 10 Verse lucht regelschuiven | | |
| 11 Luchtregelknop voor verwarming | | |

1.3 Identificatieplaatjes

Het typeplaatje vindt u op de rechter langsligger ter hoogte van de aandrijfjas, onder de motorkap. Dit plaatje vermeldt: Typeaanduiding en de serie van de auto, met het chassisnummers en het leeggewichten toelaatbare totaalgewicht. Het rechthoekige motorplaatje is rechts op het motorhuis bevestigd. Dit plaatje vermeldt motornummer en -type.

Model	Type aanduiding	Motortype
2 CV 4	AZ-A2	A 79/1
2 CV 6	AZ-KA	M 28/1
Dyane 435	AY-AZA	A 79/1
Dyane 6	AY-CB	M 28

1.4 Adressen

Fabrikant: S.A. Automobile André Citroën 133, 75747 Paris XVe, Frankrijk.

Importeur in Nederland: Citroën Nederland B.V., Stadionplein 22-30, 1076 CM Amsterdam.

Importeur in België: Société Beige des Automobile Citroën, IJzerplein 7, 1000 Brussel, België.